

**2.4 MINIATURGOLF****(WMF-2.5)****(Ma)**

1. Miniaturgolfbahnen weisen im Allgemeinen folgende Normmaße auf:  
Länge: 6,25 m      Breite: 0,90 m      Zielkreis-Durchmesser: 1,40 m
2. Die für die Normung maßgeblichen Zeichnungen sind bei der WMF hinterlegt.
3. Nur Anlagen mit Standardabmessungen und mit 18 der 28 standardisierten Bahnen können als Minigolfanlagen zugelassen werden. Es sind verschiedene Alternativen des gleichen Bahntyps zulässig, jedoch max. zwei auf einer Anlage. Bei diesen Regeln ist der Text entscheidend und die Zeichnung beratend, falls es Unterschiede zwischen ihnen gibt. Wenn es im Text keinen Hinweis auf ein bestimmtes Problem gibt, ist die Zeichnung entscheidend.
4. Die Bahnen können in beliebiger Reihenfolge von 1 bis 18 angeordnet werden.
5. Spiegelbildliche Versionen der Bahnen 1, 2, 3, 5, 11, 12, 18 und 19 sind zulässig.
6. Folgende Bahnen und Hindernisse sind genormt: (*update:01.01.2014*)
  1. Pyramiden
  2. Salto
  3. Schräger Kreis mit Niere
  4. Doppelwellen
  5. Liegende Schleife
  6. Brücke
  7. Sprungschanze mit Netz
  8. Gerade Bahn mit Zielkreisfenster
  9. Rohr
  10. Stäbe
  11. Labyrinth
  12. Stumpfe Kegel
  13. Doppelkeile
  14. Passagen
  15. Mittelhügel
  16. Vulkan und Alternative-2
  17. "V"- Hindernis
  18. Winkel
  19. Blitz
  20. Gerade Bahn ohne Hindernisse
  21. Schräger Kreis ohne Hindernisse
  22. Plateau
  23. Auflaufkeil mit Zielfenster
  24. Steilschräge ohne Hindernisse
  25. Schräger Kreis mit "V"-Hindernis
  26. Gerade Bahn mit Rampe
  27. Raute
  28. Gerade Bahn mit Zielhügel
7. In jedem Zielkreis müssen Ablegemarkierungen in einem konstanten Abstand von 20 cm von der Bande vorhanden sein. Weitere Ablegemarkierungen sind im Folgenden für jede Bahn festgelegt.

8. Allgemeine Maße in cm:

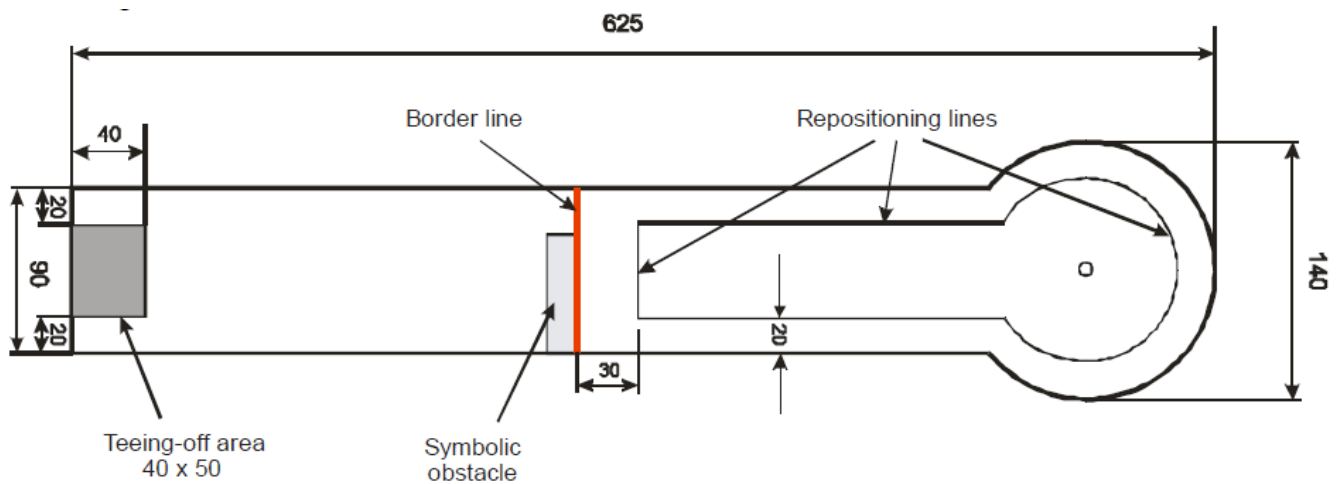

Legende für die Bahnzeichnungen:

Teeing-off area	Abschlagfeld
Border line	Grenzlinie
Symbolic obstacle	symbolisches Hindernis
Repositioning Lines	Ablegemarkierungen
Top of the hill	Scheitelpunkt des Hügels

9. Es ist nicht erlaubt, die Bahnen (einschließlich der Hindernisse) zu betreten oder die Bahnen zu übersteigen oder zu überspringen. Es ist erlaubt, die Bahnen zur Ausführung eines Schlages zu betreten.

**BAHN 1 Pyramiden**

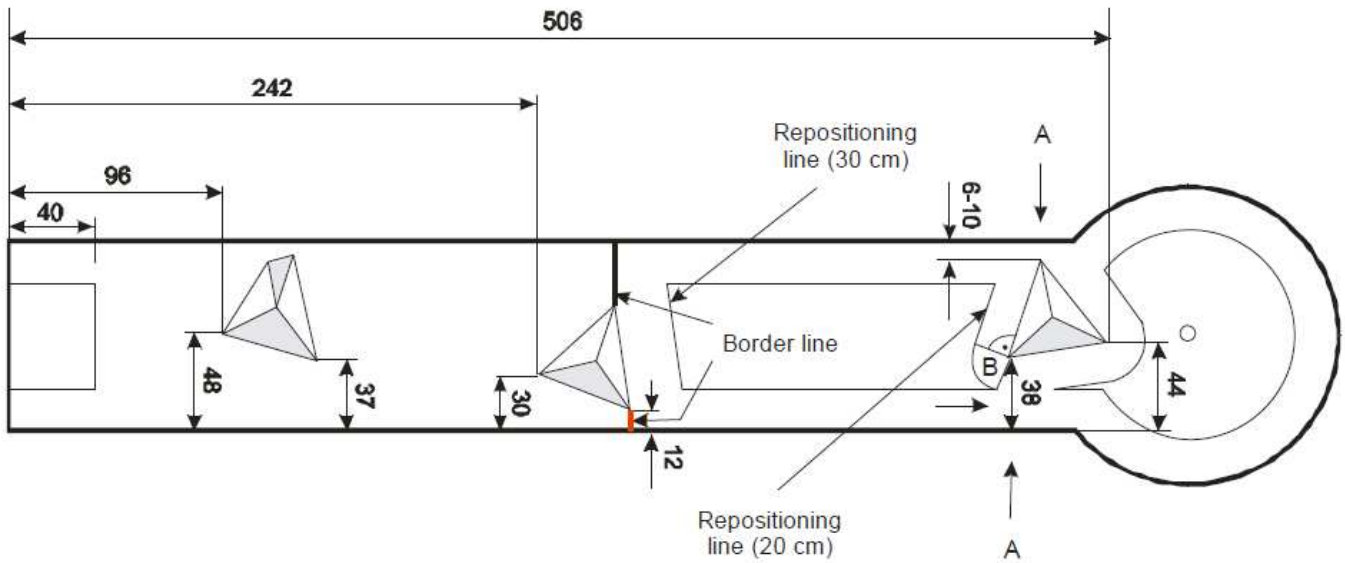

Vorgesehener Weg:  
Ablegen:

Ist nicht festgelegt.  
Ist der Ball im Sektor B (siehe Zeichnung) zur Ruhe gekommen, so kann er bis zu 20 cm radial, von der Pyramidenspitze als Kreismittelpunkt, abgelegt werden. Ist der Raum zwischen Hindernis und Bande zu klein zum Ablegen, gilt folgende Regelung:  
Ist der Ball vor oder direkt an der engsten Stelle zwischen Pyramide und Bande zur Ruhe gekommen (zwei Markierungen A in der Zeichnung), kann er bis zu 20 cm von der Bande und dem Hindernis entfernt in Richtung Abschlagfeld abgelegt werden. Ist der Ball hinter der engsten Stelle zur Ruhe gekommen, kann er bis zu 20 cm von der Bande und dem Hindernis entfernt in Richtung Ziel abgelegt werden.

Maße: Siehe Zeichnung!

**BAHN 2 Salto (stehende Schleife)**

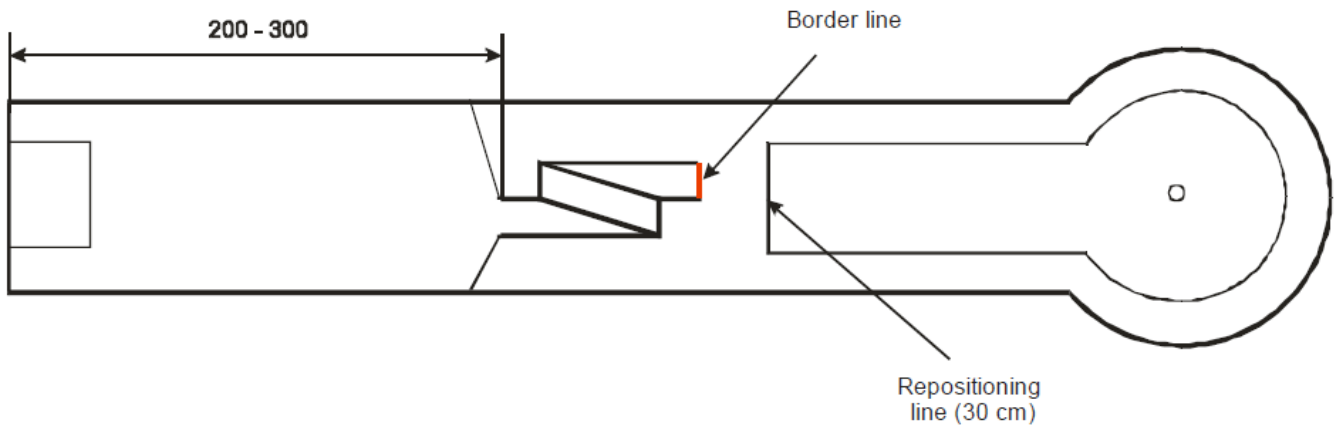

Vorgesehener Weg:

Durch den Salto.  
Da der Lauf des Balles im Salto nicht immer kontrollierbar ist, gilt das Hindernis als überwunden, wenn der Ball den Eingang und den Ausgang korrekt passiert hat. Auch der vom Eingang in den Ausgang gesprungene Ball, der den eigentlichen Salto ausgelassen hat, gilt als korrekt, wenn er den Ausgang korrekt verlassen hat. Ist der Ball

jedoch über die Außenwände des Hindernisses gesprungen, so hat er den vorgesehenen Weg verlassen.

Maße:

Anfang des Hindernisses 200 – 300 cm vom Anfang der Bahn  
 Breite des Hindernisdurchganges 15 – 22 cm

**BAHN 3      Schräger Kreis mit Niere**

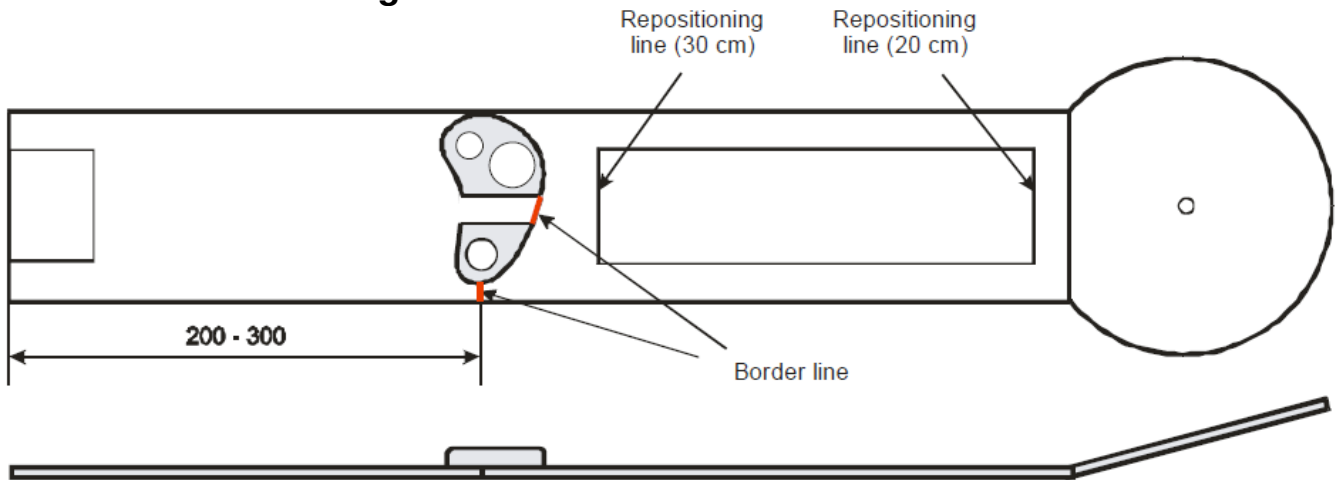

Vorgesehener Weg:

Entweder durch den Tunnel als Geradschlag oder am Hindernis vorbei.

Maße:

Mitte des Hindernisses 200 – 300 cm vom Beginn der Bahn  
 Breite des Hindernisdurchganges  
 15 – 22 cm in der Mitte des Hindernisses  
 8 – 13 cm zwischen Hindernis und Bande

**BAHN 4      Doppelwellen**

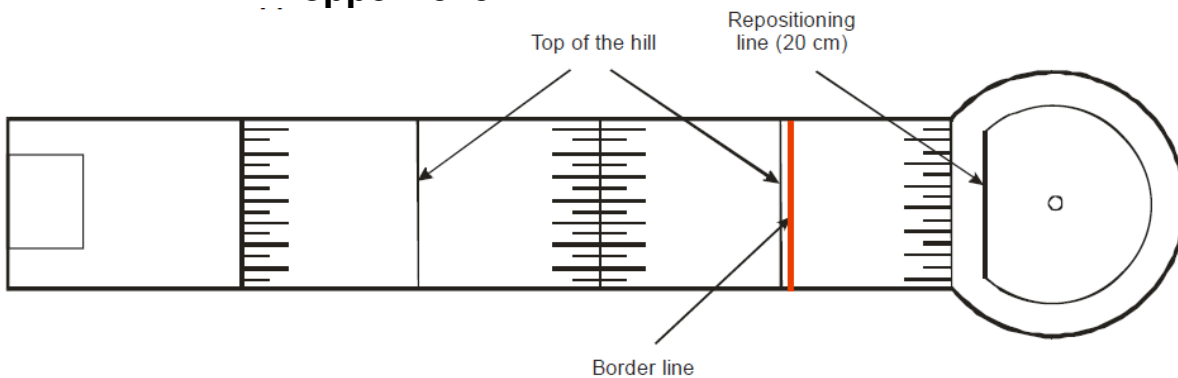

Vorgesehener Weg:

Ist nicht festgelegt.

Grenzlinie:

Die Grenzlinie befindet sich unmittelbar hinter dem Scheitelpunkt der zweiten Welle.

**BAHN 5 Liegende Schleife**

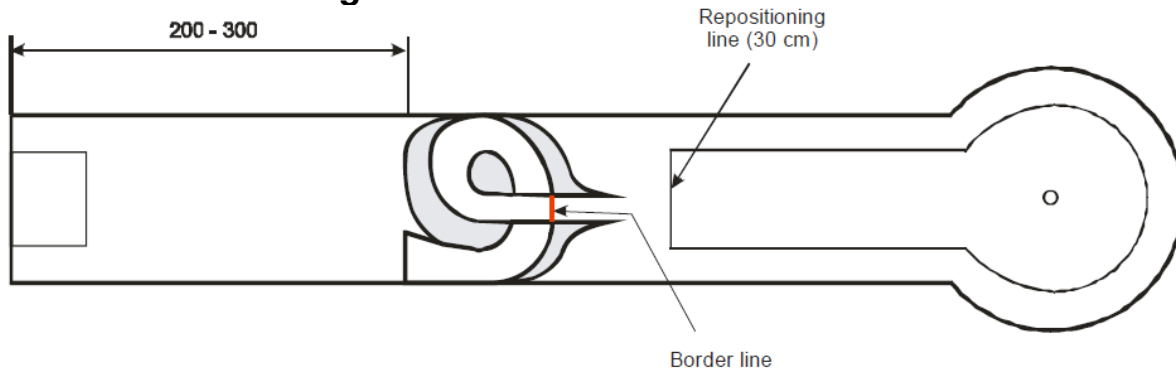

Vorgesehener Weg: Der Ball muss den Eingang und den gesamten Gang der Schleife bis zur Grenzlinie durchlaufen. Der Ball hat den vorgeschriebenen Weg verlassen, wenn er vor der Grenzlinie die seitlichen Wülste überspringt oder den Gang der Schleife auslässt.

Maße: Beginn des Hindernisses 200 – 300 cm vom Beginn der Bahn

**BAHN 6 Brücke**

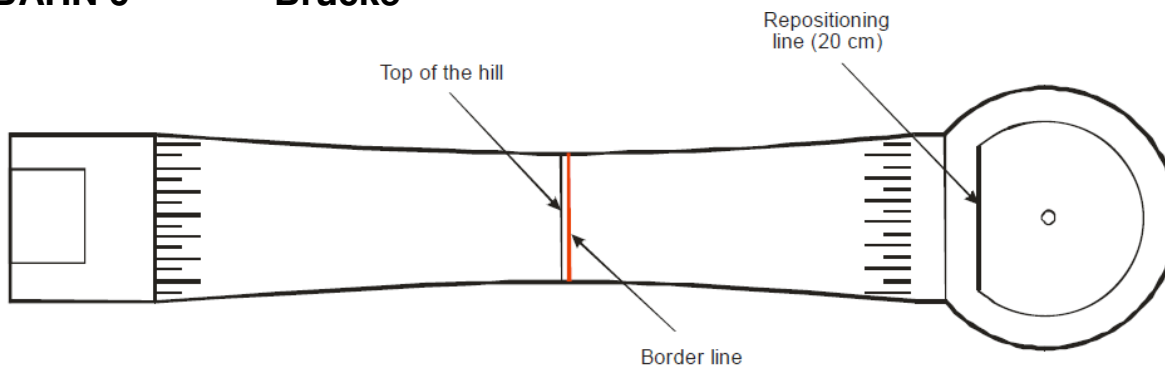

Vorgesehener Weg: Ist nicht festgelegt.  
 Grenzlinie: Die Grenzlinie befindet sich unmittelbar hinter dem Scheitelpunkt des Hügels.

**BAHN 7 Sprungschanze mit Netz**

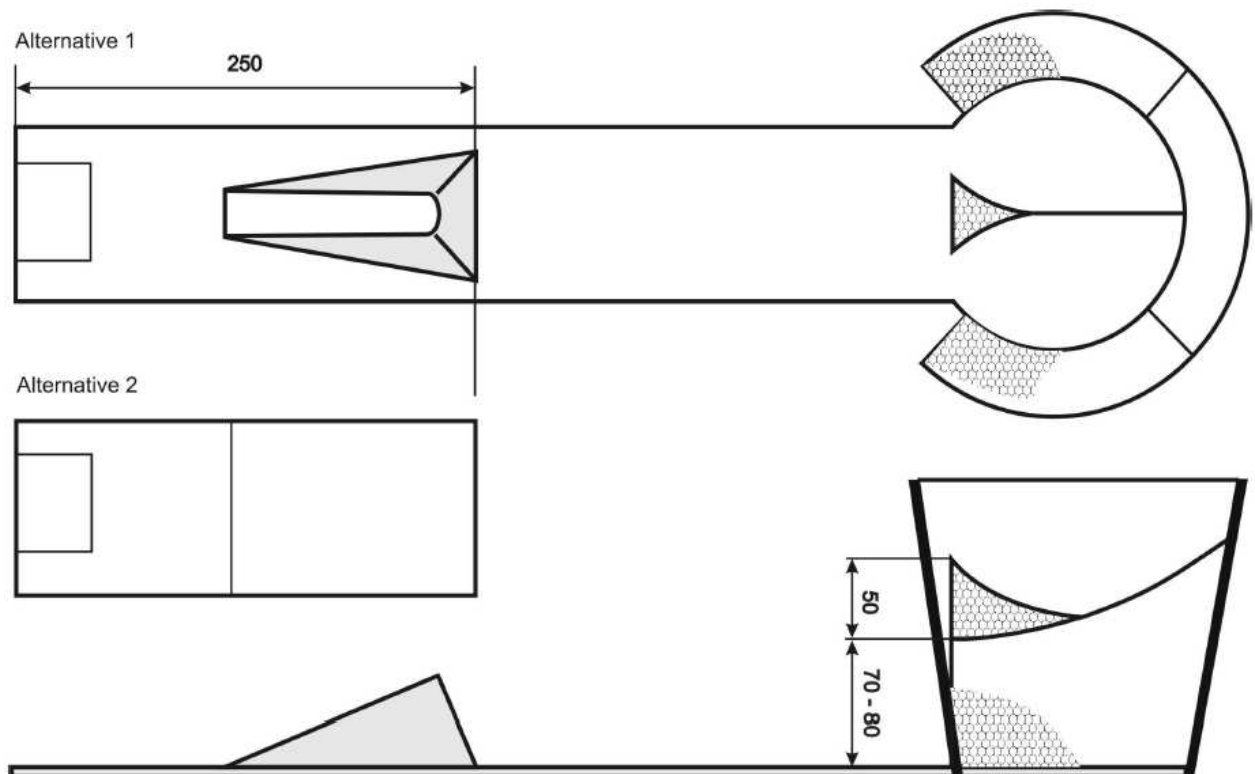

- Vorgesehener Weg: Die direkte Fluglinie vom Abschlagfeld mit Berührung der Sprungschanze in das Netz
- Maße: Netzing 50 cm im Durchmesser  
 Ende des Hindernisses 250 cm vom Beginn der Bahn  
 Abstand zwischen dem Niveau des Abschlagfeldes und dem unteren Rand des Ringes: 70 – 80 cm
- Grenzlinie: Bahn ohne Grenzlinie
- Ziel: Das Innere des Netzes
- Bahnspezifische Regel: Es ist erlaubt, die Bahn zu betreten, um den Ball aus dem Netz zu nehmen.
- Sonstiges: Zwischen Rampe und Ziel muss keine vollständige Bahnkonstruktion vorhanden sein.

**BAHN 8 Gerade Bahn mit Zielkreisfenster**

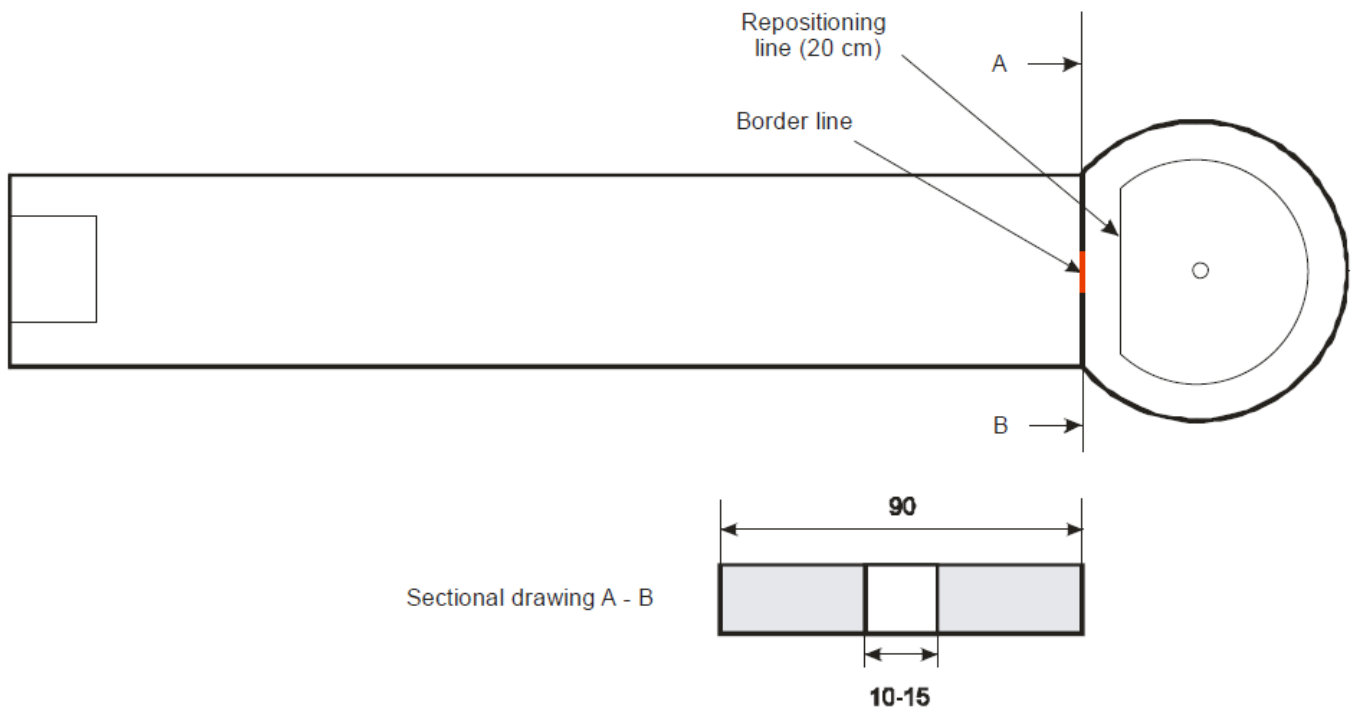

Vorgesehener Weg: Durch das Fenster  
 Maße: Hinteres Ende des Hindernisses 500 cm vom Beginn der Bahn  
 Breite des Hindernisdurchganges 10 – 15 cm

**BAHN 9 Rohr**

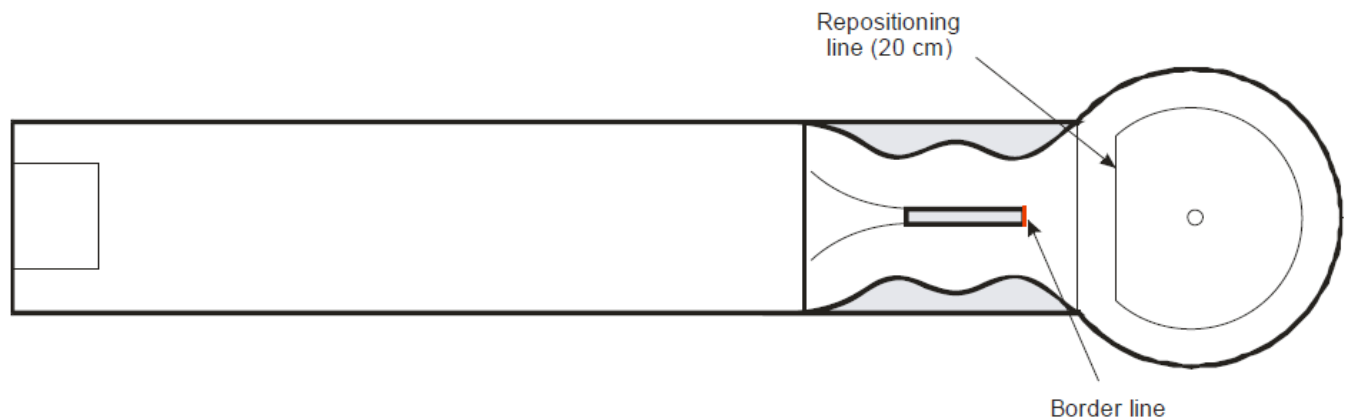

Vorgesehener Weg: Nur durch das Rohr  
 Maße: Hinteres Ende des Hindernisses 500 cm vom Beginn der Bahn  
 Durchmesser des Rohres **4,5 – 6,5 cm**  
 Grenzlinie: Die Grenzlinie befindet sich unmittelbar am Ausgang des Rohrs

**BAHN 10      Stäbe**

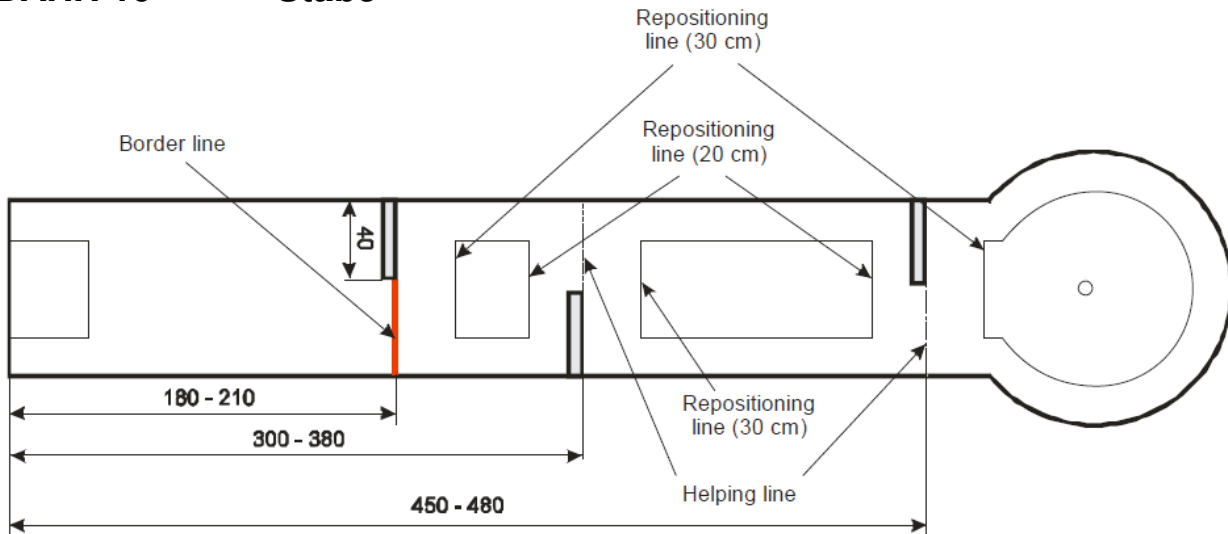

- Vorgesehener Weg: Zwischen den Hindernissen (nicht darüber hinweg)
- Maße: Siehe Zeichnung!
- Hilfslinie: Eine Hilfslinie ist am Ende des zweiten und dritten Hindernisses anzubringen.
- Alternativen: Jeder Stab kann sich auf der rechten oder linken Seite befinden. Der dritte Stab kann entfallen. Auf jeder Seite muss sich mindestens ein Stab befinden.
- Ablegen: Kommt der Ball mit seinem Auflagepunkt vor oder auf der Hilfslinie zur Ruhe, kann er bis zu 20 cm vom Hindernis entfernt in Richtung Abschlagfeld abgelegt werden. Hat er die Hilfslinie passiert, kann er bis zu 30 cm vom Hindernis entfernt in Richtung Ziel abgelegt werden.

**BAHN 11      Labyrinth**



- Vorgesehener Weg: Verfügt das Hindernis über vier Eingänge, führt nur der zweite Eingang von rechts (bzw. von links in der spiegelbildlichen Ausführung) zum Ziel. Die übrigen Eingänge sind so zu versperren, dass kein Ball das Ziel erreichen kann.
- Maße: Breite der Eingänge 12 – 20 cm
- Grenzlinie: Bahn ohne Grenzlinie
- Ziel: Als Zielbereich (Target) ist nur der Bereich zwischen den parallelen senkrechten Wänden im Zentrum des Labyrinths (siehe Zeichnung) festgelegt. Das Ziel kann mit oder ohne Zielloch gestaltet werden.



**BAHN 12 Stumpfe Kegel**

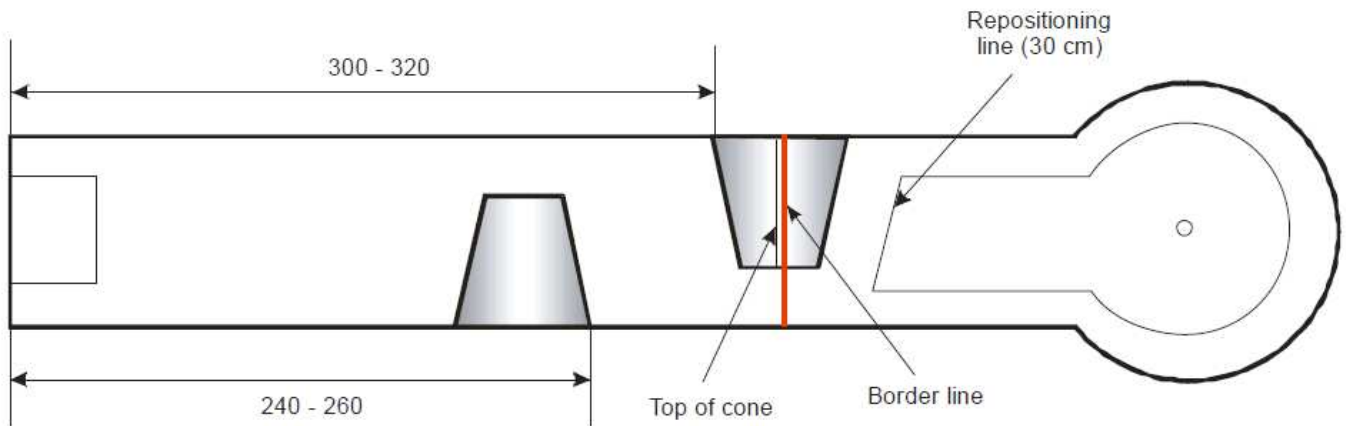

Vorgesehener Weg: Ist nicht festgelegt  
 Maße: Siehe Zeichnung!  
 Grenzlinie: Die Grenzlinie befindet sich unmittelbar hinter dem Scheitelpunkt des zweiten Kegels, verlängert bis zur gegenüberliegenden Bande.

**BAHN 13 Doppelkeile („Schüssel“)**

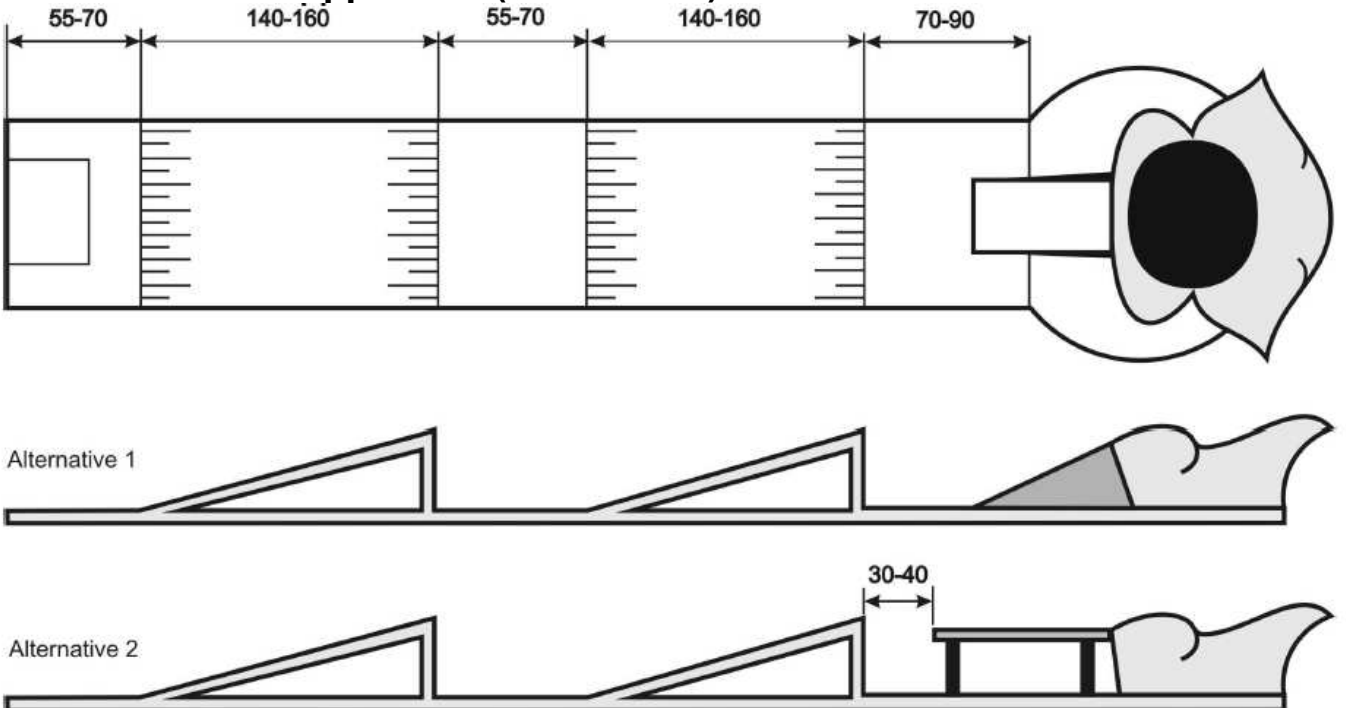

Vorgesehener Weg: Ist nicht festgelegt  
 Maße: Breite des Eingangs der Schüssel 12 – 25 cm (gilt für beide Alternativen)  
 Grenzlinie: Im Übrigen siehe Zeichnung!  
 Ziel: Bahn ohne Grenzlinie  
 Ziel: Das Innere der Schüssel, d.h. der Ball liegt am Boden der Schüssel oder auf dem Füllmaterial, sofern vorhanden.  
 Bahnspezifische Regel: Es ist erlaubt, den Sand, Kies oder anderes Füllmaterial in der Schüssel zu bewegen. Es ist jedoch nicht erlaubt, Füllmaterial hinzuzufügen oder zu entfernen. Es ist erlaubt, die Bahn zu betreten, um den Ball aus dem Ziel zu nehmen.

**BAHN 14 Passagen**

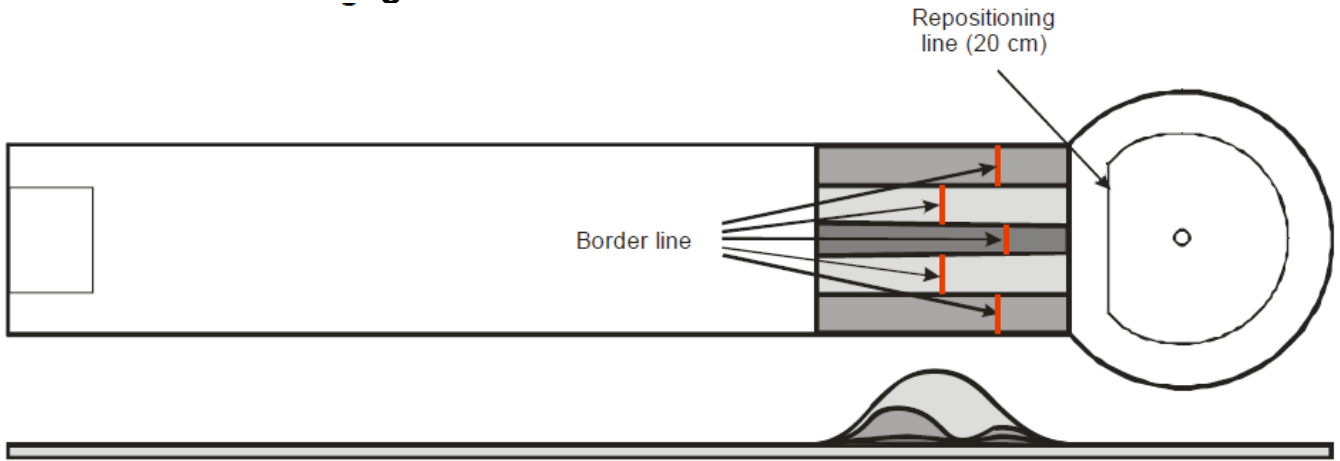

Vorgesehener Weg: Ist nicht festgelegt  
 Maße: Hinteres Ende des Hindernisses 500 cm vom Beginn der Bahn  
 Grenzlinie: Die Grenzlinie befindet sich in jeder Passage unmittelbar hinter dem Scheitelpunkt des (letzten) Hügels.

**BAHN 15 Mittelhügel**

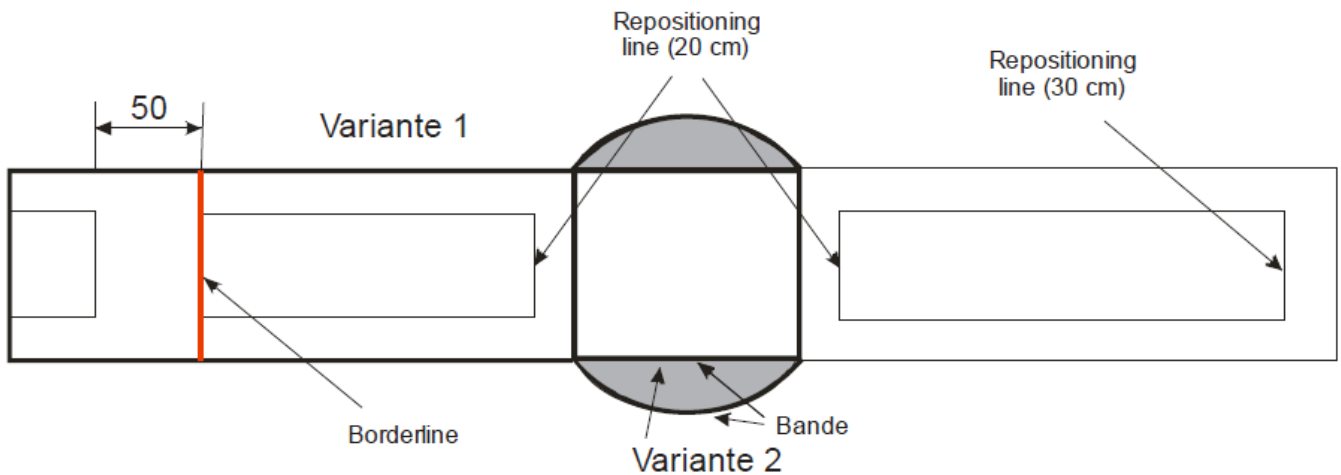

Vorgesehener Weg: Ist nicht festgelegt  
 Alternative: Der Hügel kann so geformt sein, dass die Banden des Hügels eine gerade Verlängerung der Banden des flachen Teils der Bahn darstellen.  
 Ablegen: Kommt der Ball auf dem Hügel zur Ruhe, kann er parallel zur Bande bis zu 20 cm vom Hügel entfernt in die Richtung abgelegt werden, aus der er gekommen ist. Er kann auch von dem Punkt weiterspielt werden, an dem er zur Ruhe gekommen ist.  
 Grenzlinie: Die Grenzlinie befindet sich 50 cm vom Abschlagfeld entfernt.

**BAHN 16 Vulkan**

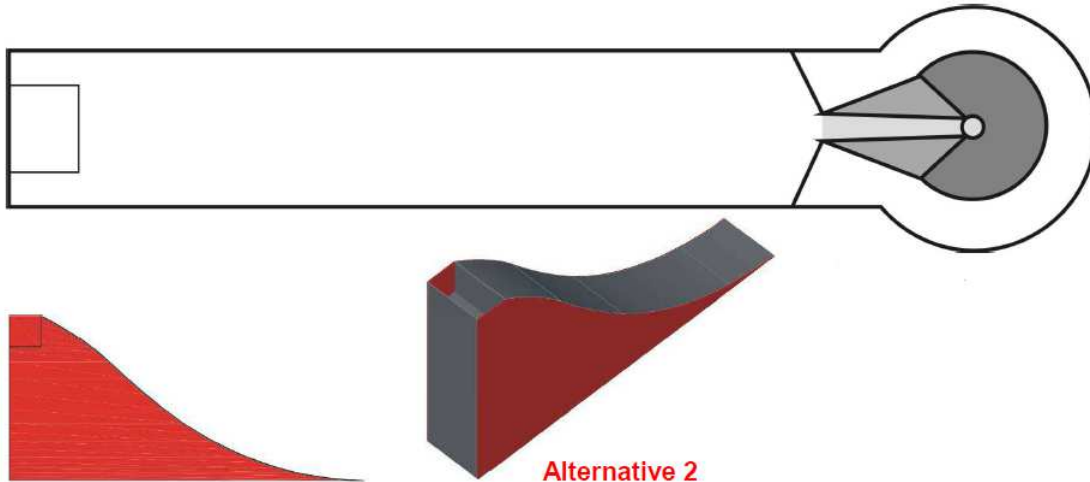

- Vorgesehener Weg: Ist nicht festgelegt
- Grenzlinie: Bahn ohne Grenzlinie
- Alternativen:
  1. Form gemäß der oberen Zeichnung
  2. Form gemäß der unteren Zeichnung
- Breite des Hindernisses: 15 – 20 cm
- Länge des Schlitzes: 7,5 – 9,5 cm
- Ziel: Das Zielloch (Alternativen 1 + 2) und das komplette Plateau (nur Alternative 1)
- Maße: Die Position des Hindernisses ergibt sich daraus, dass sich das Zielloch in der Mitte des Zielkreises befinden sollte.
- Bahnspezifische Regel: Es ist erlaubt, die Bahn zu betreten, um den Ball aus dem Ziel zu nehmen

**BAHN 17 V-Hindernis**

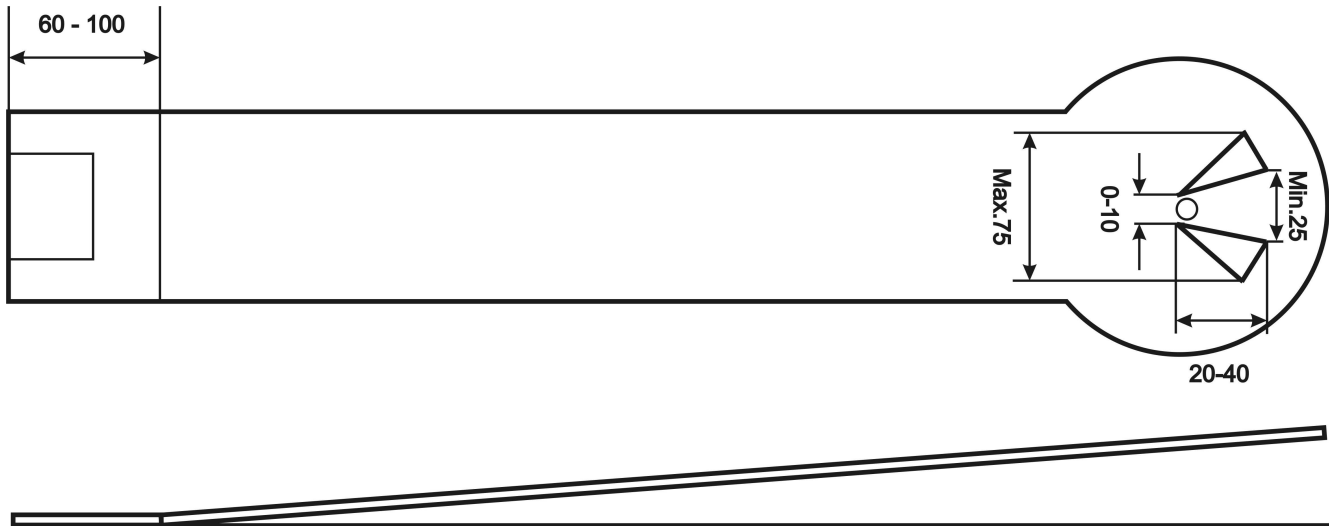

- Vorgesehener Weg: Ist nicht festgelegt, der Ball darf jedoch die Hindernisse nicht überspringen.
- Maße: Siehe Zeichnung!
- Alternativen:
  1. Die Hindernisse sind gerade Stäbe
  2. Die Hindernisse sind Dreiecke (siehe Zeichnung)
  3. Die beiden Stäbe oder Dreiecke sind unten geschlossen mit einem Zielloch
  4. Die beiden Stäbe oder Dreiecke sind unten geschlossen ohne Zielloch (das Ziel kann eine runde Mulde sein)
- Grenzlinie: Bahn ohne Grenzlinie

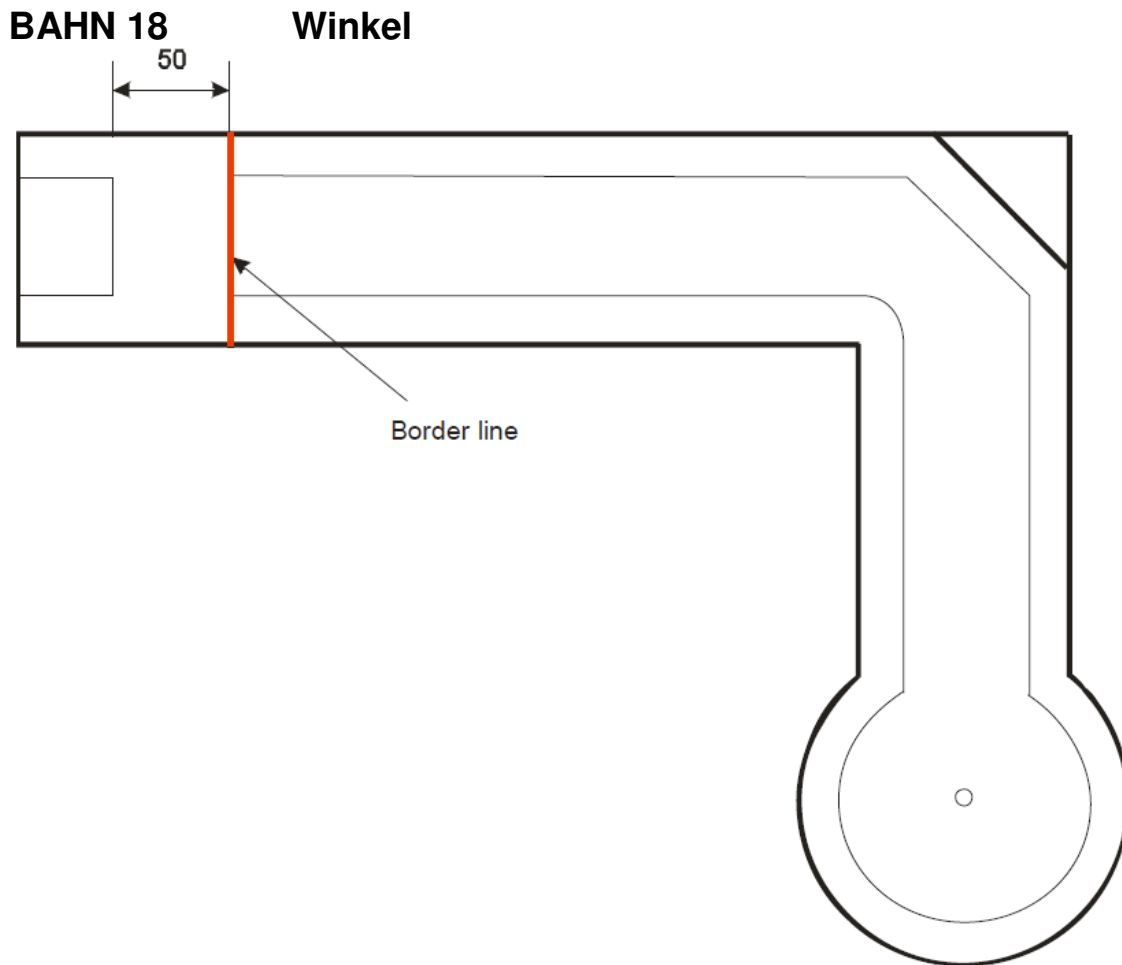

Vorgesehener Weg:      Ist nicht festgelegt  
 Grenzlinie:              Die Grenzlinie befindet sich 50 cm vom Abschlagfeld entfernt.  
 Maße:                      Länge des Hindernisses 40 – 60 cm

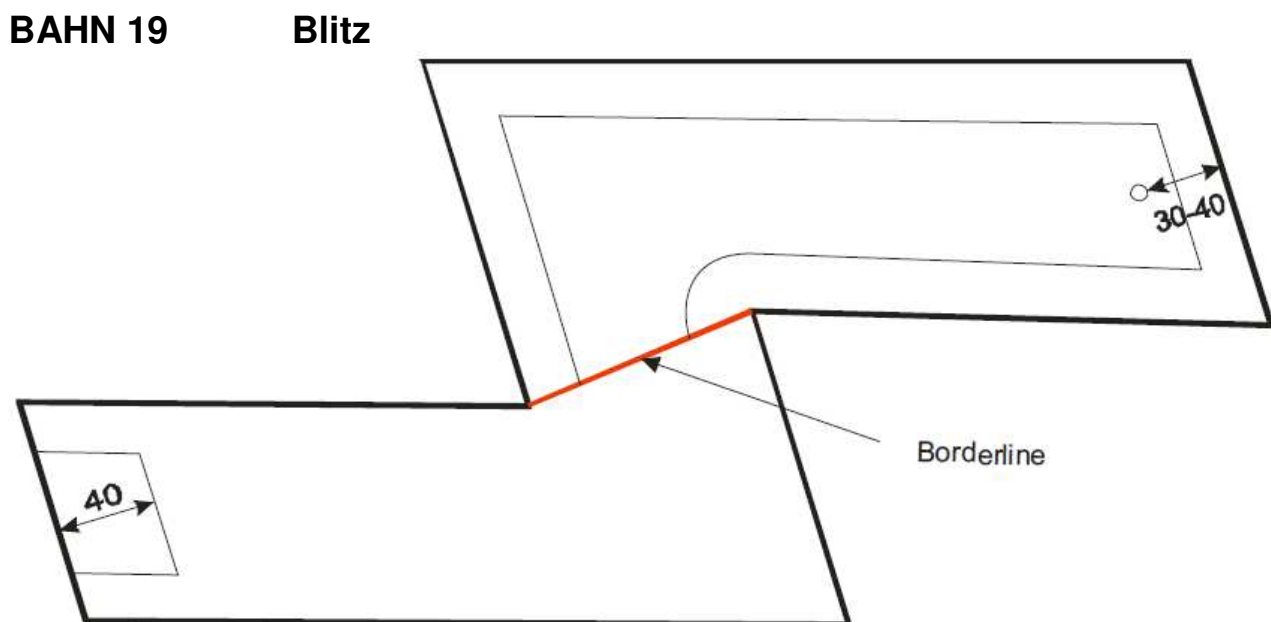

Vorgesehener Weg:      Ist nicht festgelegt

**BAHN 20 Gerade Bahn ohne Hindernisse**

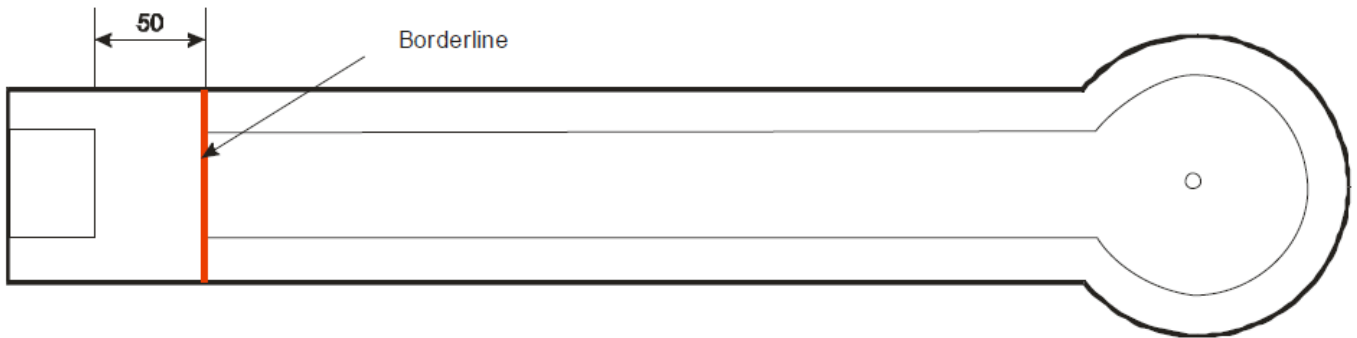

Vorgesehener Weg: Ist nicht festgelegt  
 Grenzlinie: Die Grenzlinie befindet sich 50 cm vom Abschlagfeld entfernt

**BAHN 21 Schräger Kreis ohne Hindernisse**

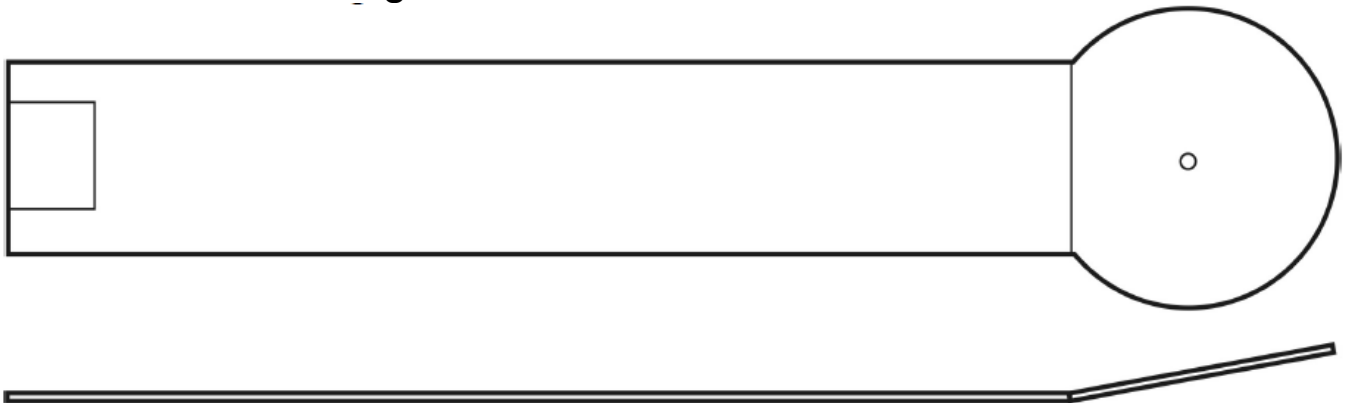

Vorgesehener Weg: Ist nicht festgelegt  
 Grenzlinie: Bahn ohne Grenzlinie

**BAHN 22 Plateau**

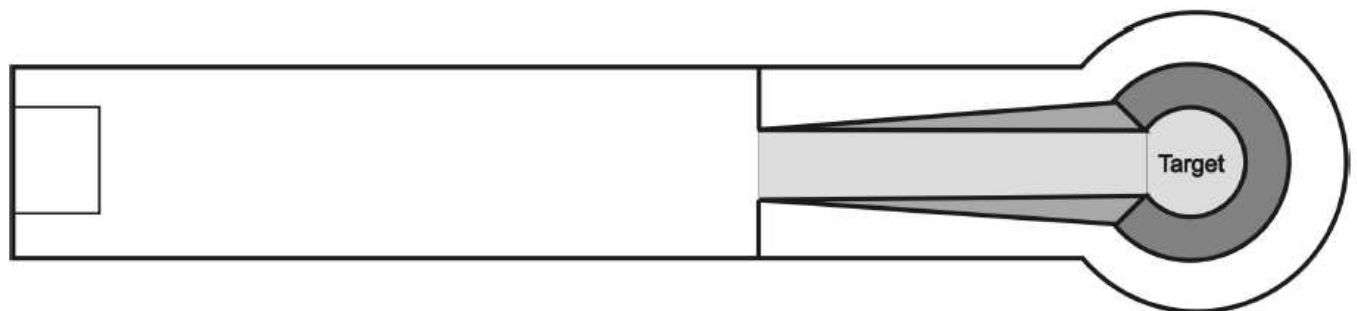

Vorgesehener Weg: Ist nicht festgelegt  
 Maße: Beginn des Hindernisses 250 – 350 cm vom Beginn der Bahn  
 Breite des Rampeneinganges 12 – 25 cm  
 Höhe des hinteren Plateaurandes 0,8 – 1,7 cm  
 Position der Plateaumitte 500 – 600 cm vom Beginn der Bahn  
 Grenzlinie: Bahn ohne Grenzlinie  
 Ziel (Target): Das Ziel kann rechteckig oder rund sein.  
 Sonstiges: Unter der Rampe ist keine vollständige Bahn erforderlich.  
 Bahnspezifische Regel: Es ist erlaubt, die Bahn zu betreten, um den Ball aus dem Ziel zu nehmen

**BAHN 23      Auflaufkeil mit Zielfenster**

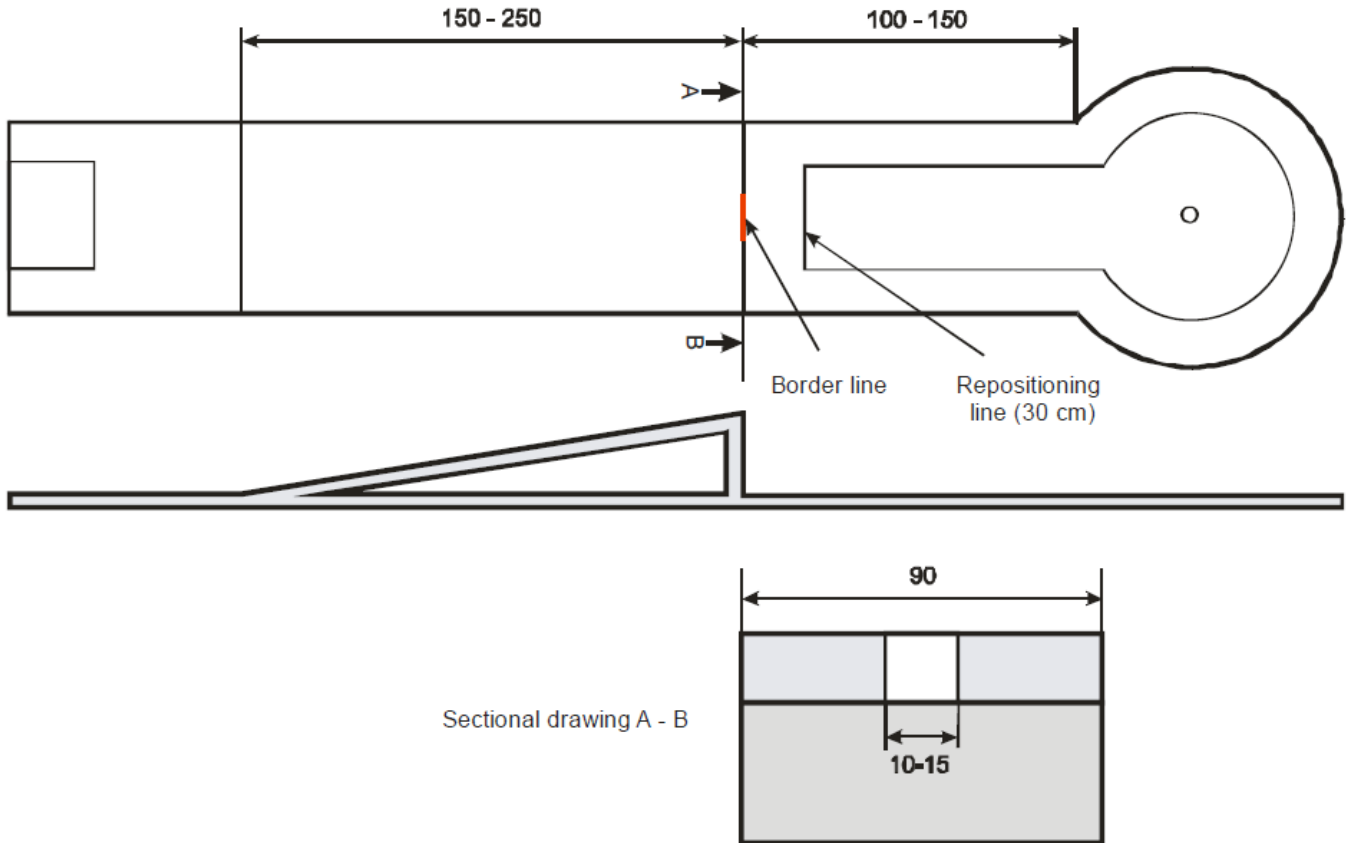

Vorgesehener Weg:  
Maße:

Durch das Fenster  
Breite des Hindernisdurchganges 10 – 15 cm  
Weitere Maße siehe Zeichnung!

**BAHN 24      Steilschräge ohne Hindernis**

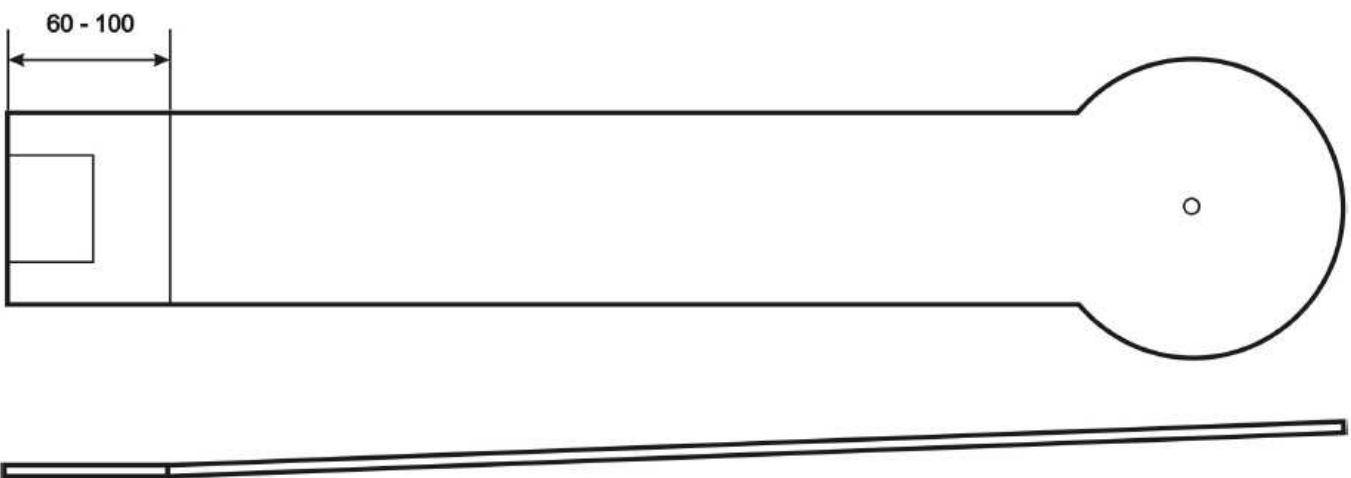

Vorgesehener Weg:  
Grenzlinie:

Ist nicht festgelegt  
Bahn ohne Grenzlinie

**BAHN 25**      **Schräger Kreis mit „V“- Hindernis**

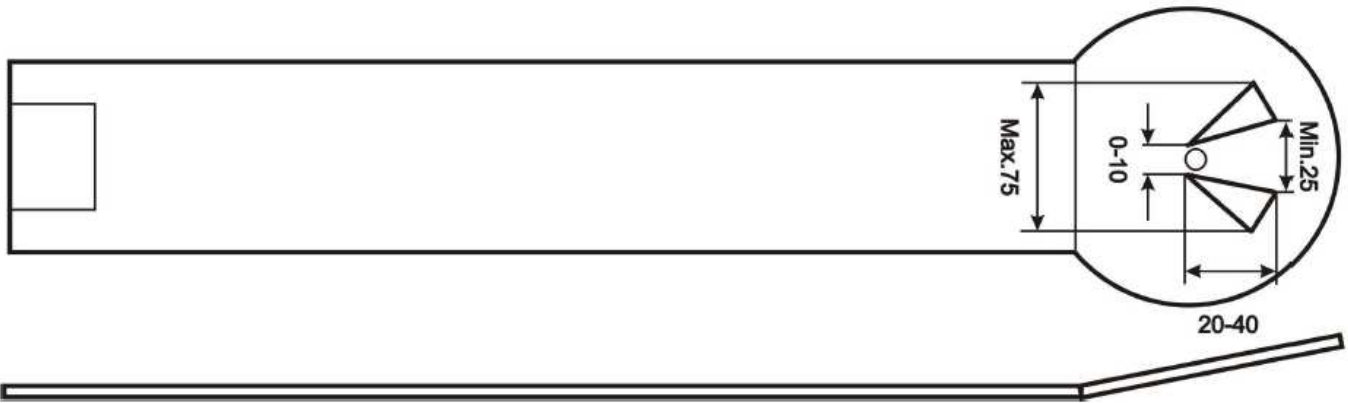

Vorgesehener Weg: Ist nicht festgelegt, der Ball darf jedoch die Hindernisse nicht überspringen.

Maße: Siehe Zeichnung!

- Alternativen:
1. Die Hindernisse sind gerade Stäbe
  2. Die Hindernisse sind Dreiecke (siehe Zeichnung)
  3. Die beiden Stäbe oder Dreiecke sind unten geschlossen mit einem Zielloch
  4. Die beiden Stäbe oder Dreiecke sind unten geschlossen ohne Zielloch (das Ziel kann ein runde Mulde sein)

Grenzlinie: Bahn ohne Grenzlinie

**BAHN 26**      **Gerade Bahn mit Rampe**

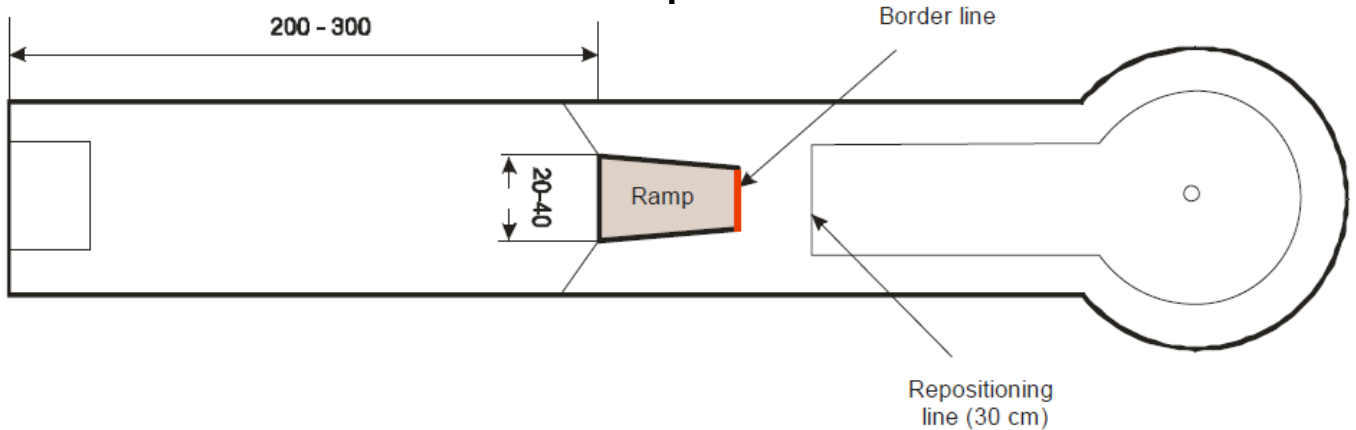

Vorgesehener Weg: Über die Rampe

Maße: Siehe Zeichnung!

Grenzlinie: Die Grenzlinie befindet sich am Ende der Rampe

Sonstiges: Die Rampe kann rechteckig oder trapezförmig sein

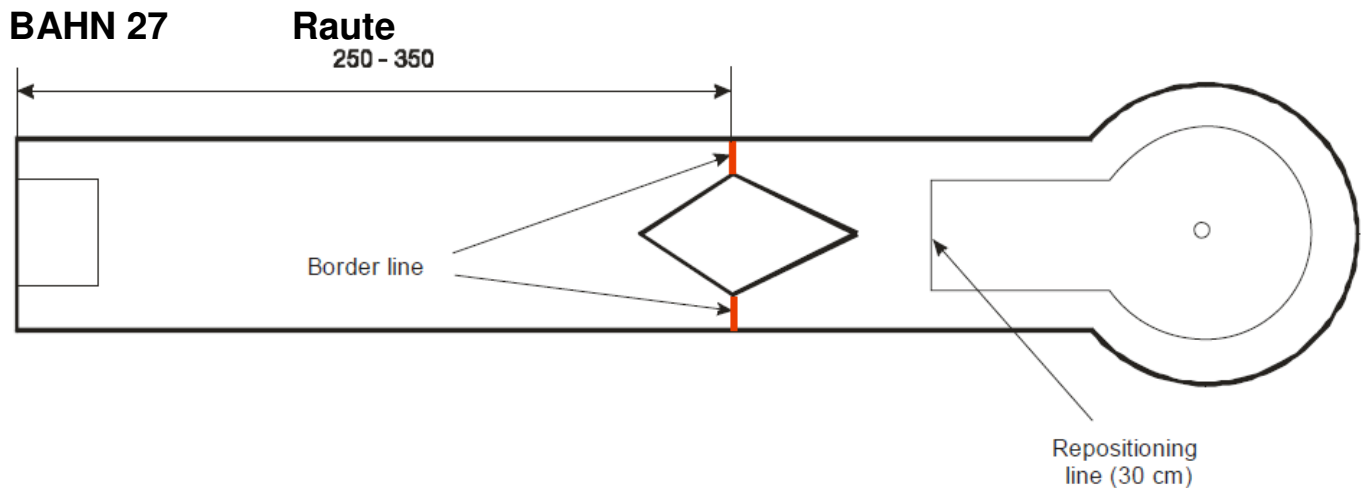

- Vorgesehener Weg: Ist nicht festgelegt  
 Maße: Breite der seitlichen Durchgänge: 10 – 15 cm  
 Alternativen: 1. Form des Hindernisses siehe Zeichnung  
 2. Form des Hindernisses um 180° gedreht  
 3. Form des Hindernisses symmetrisch  
 Grenzlinie: Die Grenzlinie befindet sich auf jeder Seite unmittelbar hinter dem Punkt mit der kürzesten Entfernung zur Bande.

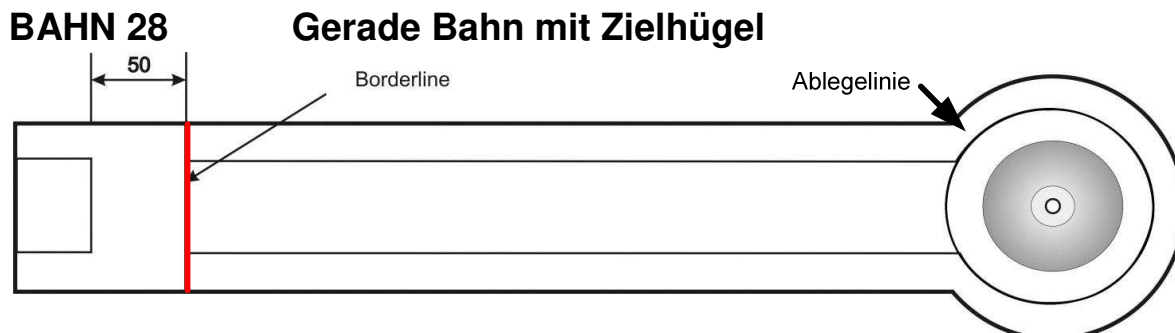

- Vorgesehener Weg: Ist nicht festgelegt  
 Maße: Höhe des Zielhügels 10 – 20 cm  
 Durchmesser des Hügels 40 – 60 cm  
 Grenzlinie: Die Grenzlinie befindet sich 50 cm vom Abschlagfeld entfernt